



# PIR KRÉOL

*Carri Kabar*

# PUR CRÉOLE

*Repas spectacle*

**COMPAGNIE HISTOIRE D'EUX**



*Création 2023-2024*

[contact@histoire-deux.com](mailto:contact@histoire-deux.com)

[www.histoire-deux.com](http://www.histoire-deux.com)

# Propos

Une brigade de cuisiniers vous accueille dans son restaurant créole avec l'idée de réaliser ensemble et en direct l'un des plats emblématique de l'île de La Réunion.

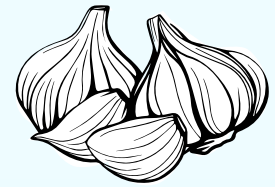

Au travers d'un hommage à un chef cuisinier disparu, ils vont évoquer la culture de cette île et l'histoire de son peuplement unique au monde.

*D'où vient ce titre ?*

D'un jeune Réunionnais rencontré un jour, à qui je demandais s'il était Malgache et qui me répondit presque outré :

« Té ! Moin lé in pir kréol ! »  
Je suis un pur créole !





# Ce que l'Histoire de l'île de la Réunion peut avoir d'universel

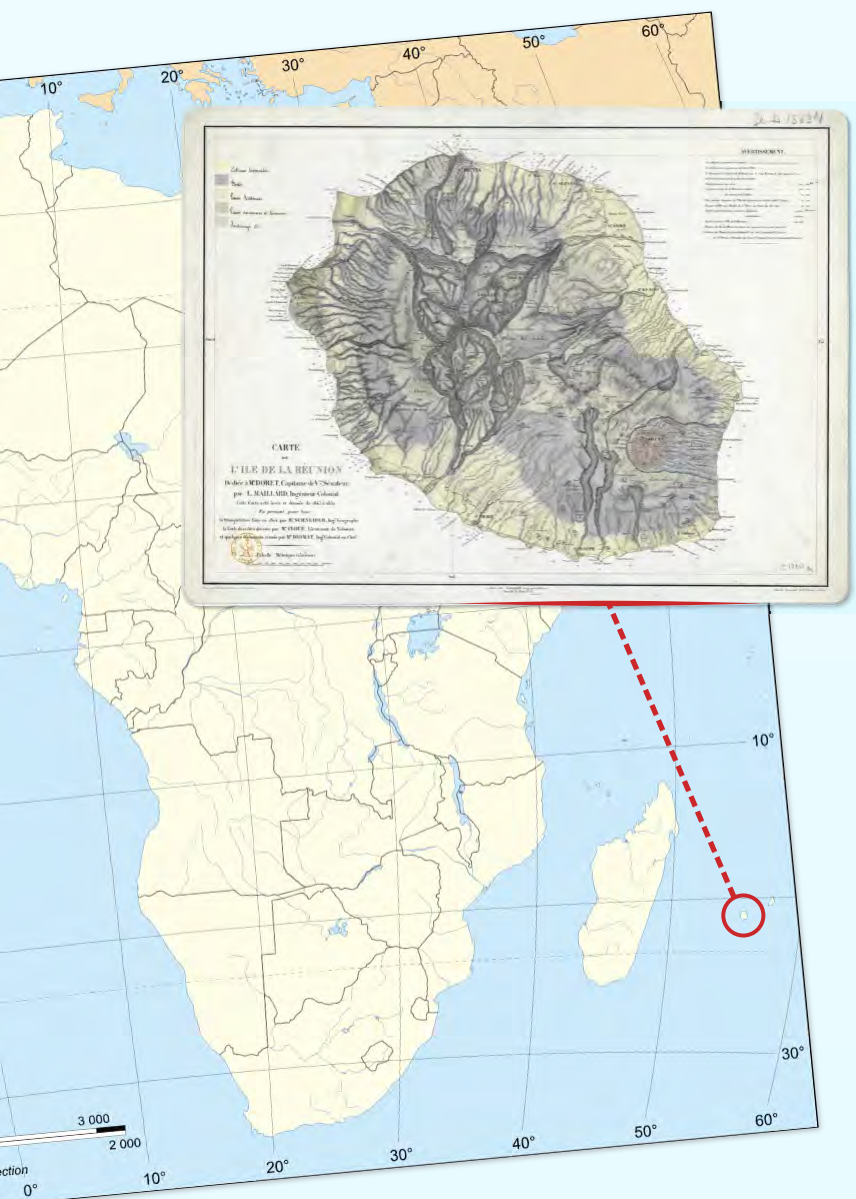

Pour comprendre le caractère particulier de cette île et de sa population, il faut la comparer avec d'autres îles ayant eu une histoire proche, telles que la Guadeloupe, la Martinique ou l'île Maurice.

Si ces quatre territoires ont en commun d'être des colonies s'étant développées en s'appuyant sur l'esclavage, elles ont suivies des trajectoires différentes par la suite.

Ainsi la population réunionnaise est composée d'ethnies géographiquement, culturellement et religieusement très différentes. Aucune de ces ethnies n'est majoritaire. On n'y trouve pas d'autochtones et les premiers habitants ne sont là que depuis 350 ans environ. Si les communautés perdurent et perpétuent leurs traditions, elles ont toutes en commun une certaine fierté d'être Réunionnais, qu'elles définissent comme un vivre ensemble apaisé où le racisme est quasi inexistant. Pourtant le fait religieux est très présent, ce qui semble aller à l'encontre de la vision métropolitaine de la laïcité.

Une des hypothèses pouvant expliquer cet apaisement des relations est à rechercher du côté de la cuisine. Le patrimoine culinaire créole est composé de différents plats, eux-mêmes composés de différents ingrédients apportés dans leur bagages par les immigrants et adoptés par tous dans une sorte de consensus tacite.

Bien entendu, il ne s'agit pas non plus de se laisser bercer par l'idée d'un monde idyllique, puisque chaque vague d'immigration a subi, et c'est encore le cas pour les Comoriens aujourd'hui, son lot de fantasmes et de préjugés racistes. Et ne parlons même pas de l'esclavage qui continue de travailler les mémoires. Mais en les comparant à d'autres habitants insulaires, on peut globalement affirmer que les Réunionnais ont inventé ensemble une manière de vivre qui peut inspirer le monde.

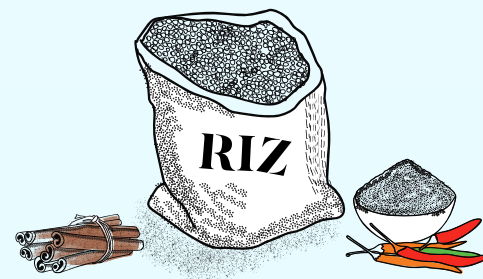

## *Le peuplement de La Réunion*

En décrivant un plat créole, on en vient à parler des origines des différents ingrédients qui le composent, et ce faisant à parler de ces différents peuples qui les ont apportés.

Nous pourrions évoquer les Européens, avec leur technique du boucané ou les fruits et légumes d'Amérique du Sud qu'ils introduisirent sur l'île.

Les Africains de l'ouest, du sud-est et de Madagascar avec leur goût pour les brèdes. Les Indiens du nord-est et du sud-est avec leurs mélanges d'épices et leurs légumineuses. Les Chinois, cantonnais pour la plupart, avec leurs légumes sautés. Et nous pourrions finir avec les Comoriens et leur lait de coco.

## *Le pique-nique familial dans les hauts*

La culture créole est également marquée par une tradition bien ancrée : celle qui voit de grandes familles se retrouver dans les montagnes où l'air est plus frais pour y partager un repas concocté sur place. Il n'est pas rare d'y voir les convives entonner quelques morceaux de séga ou de maloya en s'accompagnant des instruments qu'ils ont sous la main. Cette tradition est une source d'inspiration forte pour notre spectacle.

## *Un hommage à Christian Antou*

Christian Antou, célèbre cuisinier décédé en 2013, était l'ambassadeur de la cuisine réunionnaise. Il était très attaché au respect et à la transmission du patrimoine culinaire de la Réunion. Il savait mettre en valeur la cuisine locale ainsi que les anciennes traditions, tout en continuant d'enrichir la gastronomie créole. Il a créé en 1998 l'association "Goutanou" rassemblant de nombreuses personnes séduites par l'idée de défendre et de promouvoir la cuisine réunionnaise. Il a également réalisé une impressionnante série de courtes vidéos détaillant la confection de recettes créoles. Nous souhaitons, avec ce spectacle, rendre un vibrant hommage à cet homme et à sa conception de la cuisine.

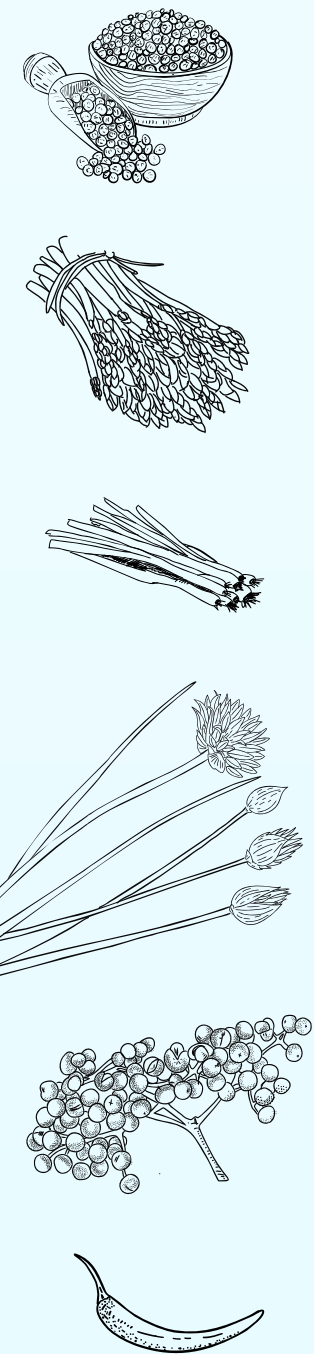



# *Un repas spectacle* *Un carri kabar*

## *Vers un théâtre total*

Certains spectacles de notre compagnie sont nés d'un désir de théâtre total où le spectateur serait emporté dans un tourbillon foisonnant. Nous n'avons pas la prétention de maîtriser la musique, la danse et même les arts de la marionnette, mais nous ne nous sommes cependant jamais rien interdit dans la mesure où ces arts servaient notre propos. Nous allons proposer aux spectateurs de déguster la culture créole, avec ses plats mais pas seulement. Nous souhaitons poursuivre, comme nous avons pu le faire avec d'autres spectacles, cette recherche sur l'immersion du spectateur dans un univers, en mettant tous ses sens en action. Le goût, et plus particulièrement l'odorat, provoquent en nous des sensations sans filtre.

## *Avec le théâtre d'objet*

C'est toujours le propos du spectacle qui définit pour nous la technique de marionnette que nous allons employer. L'utilisation du théâtre d'objet apparaît ici comme une évidence. C'est un genre que nous n'avons que peu pratiqué et c'est tant mieux car nous aimons relever un ou plusieurs défis à chaque nouvelle création. Cela nous pousse à sortir de nos sentiers battus et nous amène à rencontrer des artistes avec lesquels nous n'avions jamais collaboré. Dans notre idée, le théâtre d'objet a besoin d'une contrainte forte pour être cohérent. Nous tenons cette contrainte puisque les objets qui serviront la narration viendront quasi uniquement de la cuisine, que ce soit des outils ou des légumes.

## *Et le maloya dans tout ça ?*

Il nous est difficile de concevoir une plongée dans la cuisine créole sans évoquer la musique qui semble l'accompagner naturellement. Toutefois, compte tenu du temps qu'il nous faudrait pour constituer une formation musicale digne de ce nom, nous préférons nous contenter de suggérer des airs populaires, des rythmes issus du maloya et du séga en utilisant les objets présents dans une cuisine, comme peuvent le faire à l'occasion certains réunionnais lors de leurs fameux pique-niques dans les hauts.



## *La scénographie*

Elle tient une part très importante dans nos créations puisqu'elle nous semble indissociable de la mise en scène. Nous souhaitons qu'elle intrigue le passant qui arpentera l'espace public où elle sera déployée et qu'elle renforce le caractère immersif de notre proposition. Notre intention est de créer une structure inspirée des varangues, ces terrasses couvertes à l'entrée des cases créoles, permettant d'accueillir une centaine de spectateurs atablés, dans un dispositif assurant à tous une bonne visibilité de la scène.



## Note du metteur en scène

### Comment La Réunion est-elle liée à mon histoire personnelle ?

C'est tout d'abord par un lien familial puisque deux de mes oncles se sont mariés avec des réunionnaises. J'ai donc une tante issue de la communauté musulmane Gujarati et une autre issue de la communauté chinoise de Canton. Cela m'a notamment permis de découvrir les pratiques et les fêtes spécifiques à ces différentes ethnies. L'autre entrée en contact avec l'île s'est faite par le biais d'un ami, il y a maintenant 26 ans, qui m'a fait découvrir la cuisine réunionnaise. Ce fut pour moi une révélation, qui m'a définitivement convaincu de la nécessité de m'y rendre.



### Quelle est la place de la cuisine dans ma vie ?

Elle tient une grande place dans mon histoire car l'essentiel des membres de ma famille la pratique en tant qu'amateurs ou professionnels. La lumière de mon arrière grand-mère maternelle, qui œuvrait aux mariages des grandes familles lorraines, semble se projeter sur les générations suivantes. Si je m'y suis toujours intéressé, c'est bien la rencontre à l'université de mon ami passionné de gastronomie mentionné plus haut, qui fut un tournant. C'est lui qui m'a fait découvrir, qu'en associant trois saveurs, l'ail, le piment et le gingembre, trop puissantes prises isolément, on obtient un mélange irrésistible. J'ai alors perçu le caractère presque magique de l'art culinaire. Je me suis donc passionné à mon tour pour les recettes créoles, puis pour celles propres aux communautés chinoises et indiennes. Il est pour moi évident maintenant que faire à manger est aussi nécessaire à mon équilibre psychique que la pratique d'une activité physique. Après avoir cuisiné pour mes amis pendant de longues années, j'ai été amené à le faire, avec un certain succès, pour le grand public à l'occasion de festivals.

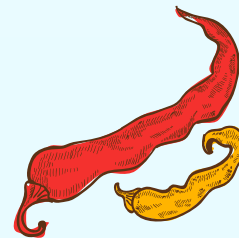

Yannick TOUSSAINT  
Responsable artistique



## Les questions soulevées par ce spectacle

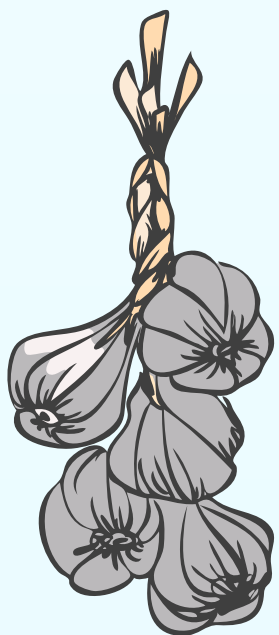

La plus évidente est celle-ci :

**comment définir une culture sans l'enfermer ?**

À partir de quand peut on considérer qu'une habitude, qu'un geste, une chanson fait partie d'une culture ?

La culture créole se définit par la richesse de ses apports successifs, elle est par nature ouverte sur le monde.

Et pourtant... n'y a t-il pas de limite au rougail saucisse ?

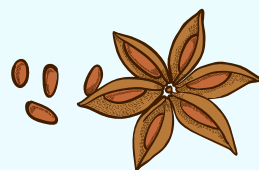

# Nous opterons dans nos recherches pour une approche matérialiste, à l'instar de **Friedrich Engels**

qui déclarait : « La preuve du pudding, c'est qu'on le mange ! »

La seconde est celle-ci :

comment traiter d'un tel sujet sans être Réunionnais, à l'heure où la notion d'appropriation culturelle bouscule le regard que nous portons sur les mondes qui nous entourent ?

Comment cheminer sur ce chemin de crête en évitant le paternalisme dont beaucoup souffrent encore ou l'angélisme béat tout aussi unanimement rejeté ?

**Qui peut être juge du caractère blasphématoire d'un regard porté sur une altérité composée d'une multitude d'altérités ?**

**Un artiste doit-il s'auto-censurer par crainte de heurter ?**

Ces questions, il nous semble essentiel de les poser aux Réunionnais eux-même et de partager avec eux le sillon que nous voulons creuser en rendant hommage à leur culture.



# PUR CRÉOLE



*Repas spectacle*

*Carri Kabar*

*Compagnie Histoire d'Eux*  
[www.histoire-deux.com](http://www.histoire-deux.com)

*Anna Moriot - Chargée de production*  
06.72.83.41.09 / [contact@histoire-deux.com](mailto:contact@histoire-deux.com)

*Yannick Toussaint - Responsable artistique*  
06.72.83.41.09 / [yannick.toussaint@histoire-deux.com](mailto:yannick.toussaint@histoire-deux.com)

# PIR KREOL



# A LA RECHERCHE DU \*PUR CREOLE\*

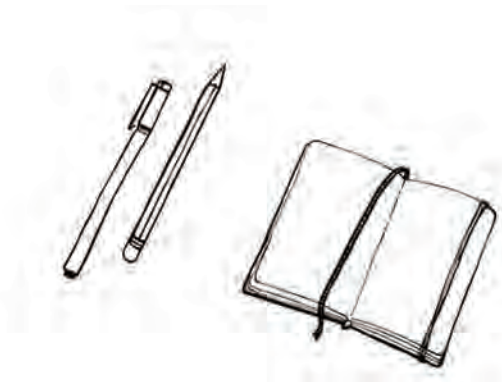

**Nous avons mené, en janvier 2023, une série d'entretiens avec des historiens, des cuisiniers et des artistes de l'île de La Réunion pour leur présenter notre projet et leur écouter leurs réactions sur nos hypothèses de travail.**

**Si certains ont pu être dubitatifs de prime abord, tous ont bien cerné la direction que nous voulons prendre et l'ont jugée pertinente. Chacun nous a offert son point de vue sur les problématiques auxquelles ce pays est confronté et sur ce qui y fait consensus.**

## **Albert Jauze**

Historien français né en 1958, spécialiste de l'histoire de La Réunion, en particulier du notariat local et de l'esclavage à Bourbon. Docteur en histoire moderne à l'université de La Réunion, il est en 2013 professeur agrégé d'histoire-géographie dans l'enseignement secondaire réunionnais. Il officie alors également en tant que chargé de cours à l'université.

## **Tyéri Gauliris**

Musicien de l'île de La Réunion, il est le leader du groupe Baster, dont le nom du groupe vient du quartier de la commune de Saint-Pierre dont les musiciens du groupe sont originaires, Basse-Terre.

## **Marie-Ange Payet**

Professeur de littératures française et francophone. Elle a écrit « Les femmes dans le marronnage à l'île de la Réunion de 1662 à 1848 ».

## **Loran Dalo**

Percussionniste depuis trente ans aux côtés du grand Danyel Waro en partageant dans le monde la musique trad de la Réunion. À travers ses voyages, des rencontres et des résidences d'artistes ont façonné sa vision de la percussion et des arrangements.

## **Gilbert Pounia**

Leader du groupe de musique Ziskakan qu'il a créé en 1979, Gilbert Pounia est un musicien de La Réunion né le 15 juillet 1953 à Saint-Pierre.

## **Claudine Tarby et Bernard Gonthier du groupe « Pat'jaune »**

Originaire de la Plaine des Cafres sur la commune du Tampon, le groupe composé des trois frères Gonthier deviendra un quatuor avec la présence féminine de Claudine Tarby en 2000. Leurs chansons écrites en créole réunionnais évoquent avec humour et entraînent la vie des Yabs.

## **Vincent Legrand**

Marionnettiste et directeur artistique de la compagnie, « le théâtre des Alberts », qu'il a co-fondé avec Danièle Marchal en 1994.

## **Marie-Thérèse Antou**

Cuisinière et présidente de l'association Goutanou. Elle continue le travail réalisé par son mari Christian, décédé en 2013.

## **Anny Grondin**

Autrice et conteuse réunionnaise, compagne de route du groupe Ziskakan.

## **Maya Kamati**

Née le 26 septembre 1985 à Sainte-Clotilde (La Réunion), est une chanteuse réunionnaise, auteure-compositrice-interprète d'électro pop maloya.

## **Danyèl Waro**

Musicien, chanteur, poète français de l'île de La Réunion, né le 10 mai 1955 au Tampon. Il est à l'origine d'un renouveau du maloya dans l'île et de sa reconnaissance en France.

Merci également à ces autres contributeurs à notre enquête :

**Bernard Remy, Gabriel Fontaine, Carole Turpin, Nicolas Beaulieu, Catisan Domun, Laurent Gonthier, Ti'Luc, Frédéric Mollard...**



# BibliographiE

**André Scherer** / Histoire de La Réunion

**Michèle Marimoutou** / Les engagés du sucre

**Amodé Ismaël Daoudjee** / Les indo-musulmans Gujaratis

**Edith Wong Hee Kam** / La diaspora chinoise aux Mascareignes

**Daniel Vaxelaire** / Chasseur de marrons

**Marie-Ange Payet** / Les femmes dans le marronnage à La Réunion

**Mise en scène : Yannick Toussaint**

**Regards extérieurs : Yacopo faravelli et Santiago Moreno**

**Comédiens marionnettistes: Jérémie Gasmann, Julien Toussaint et Yannick Toussaint**

**Régie vidéo : Antoine Elias**

**Scénographie : Fanny Beaudoin et Simon Gélard**

**Construction marionnettes : Fanny Beaudoin et Yannick Toussaint**



**EquipE Artistique**

### **Jacopo FARAVELLI**

*Responsable artistique et metteur en scène de la Cie Anonima teatro*

Comédien marionnettiste, il s'est formé au théâtre et au mouvement dans l'espace à l'école Jacques Lecoq à Paris en 1999. Bricoleur depuis toujours (son cadeau de Noël des trois ans était un établi...) il profite de tout ce qui peut alimenter sa curiosité insatiable en techniques de tous genres (menuiserie, électricité, soudure, machinerie, mécanique, électronique etc) sans jamais se spécialiser pour autant. Il se rapproche de la musique à l'adolescence en faisant de la batterie, prend des cours, joue dans des groupes, publie un album avec son trio (et son frère) en 1998 et continue aujourd'hui encore. Il a creusé dans la marionnette, médium capable à ses yeux de provoquer la rencontre entre la matérialité des arts plastiques, la corporalité du théâtre, la sensibilité formelle du cinéma et de la littérature et la fragilité du spectacle vivant. Ces enjeux font toujours partie de sa démarche, à laquelle s'ajoute l'attention pour l'humain et le goût de la rencontre.

### **Santiago MORENO**

*Responsable artistique et metteur en scène de la compagnie La muette*

Musicien et marionnettiste d'origine Argentine, il vit actuellement en France. Il collabore avec plusieurs compagnies du grand Est (la S.O.U.P.E. Cie, Cie Blah Blah Blah). Au sein de la Cie La Mue/te, il poursuit ses propres recherches autour de l'Homme-Orchestre et de la dissociation du musicien, en lien avec les principes de manipulation propres au marionnettiste. Les Intimités de l'Homme-Orchestre et L'Homme-Orchestre depuis leur création en 2014 jusqu'à la fin de l'année 2019, auront déjà joué 312 représentations en France et à l'étranger (Belgique, Pays-Bas, Suisse, Allemagne, Italie, Espagne, Portugal, Roumanie, Estonie, Luxembourg, Barhein, Etats-Unis...). Parallèlement à ses créations personnelles, Santiago Moreno participe à un trio d'Hommes-Orchestres international, Oktopus Orkestars, en collaboration avec Martin Kaspar (La Pendue) et Karl Stets.

### **Yannick TOUSSAINT**

*Metteur en scène et comédien*

C'est par le théâtre contemporain qu'il commence sa carrière en participant dix années de suite à la Mousson d'été aux côtés de Michel Didym et Laurent Vacher en tant qu'assistant à la mise en scène puis en tant que metteur en scène. Il découvre la marionnette en 1998 par l'intermédiaire de la Cie tchèque Divadlo Continuo. C'est pour lui une véritable révélation. Il fondera l'année suivante Aritophane et Michichi puis la Cie Histoire d'eux en 2005. Il poursuit sans cesse sa formation en s'ouvrant notamment au théâtre d'ombre aux côtés de la Cie Gioco Vita ou au théâtre de papier avec Alain Lecucq et la Cie Papier théâtre.

### **Jérémie GASMANN**

*Comédien et musicien*

Musicien et compositeur pour le théâtre, la danse, le cirque et le cinéma, il participe depuis 20 ans à toutes formes de rendu sonore dans différentes structures : Cie Mavra / Cie Titanos / Cie Histoire d'eux / collectif Autrement Dit / La Couseuse d'Histoire / Cie Mâchoire 36 / Cirque Gones / Cie des Ô / Cie le Plateau Ivre / Cie La Smalah / Cie Le Mouvement Alerte / Cie Brouniak / Cie Mamaille / Cie Tyrnanog / Cie l'idiome est là.. Musicien/comédien pour la petite enfance (« Palavas » / « Tête d'Oeuf »...). Multi-instrumentiste au sein de différents ensembles de musiques modernes et contemporaines et passionné par le son depuis des années il pratique aussi l'enregistrement et le mixage en studio. Il crée en 2021 le label associatif « Lamentable » destiné à produire et diffuser des enregistrements sonores de tout horizon.

### **Julien TOUSSAINT**

*Comédien et musicien*

Musicien voyageur, Julien Toussaint intègre en 2000 le collectif de conteurs l'Étoile et la Lanterne et l'atelier d'artiste SprayLab. Il y crée l'Antre Sonore, instrumentarium d'objets sonores interactif. A la batterie, il joue dans de nombreux groupes de jazz, rock, musiques métissées, d'improvisation comme EPO, Man 'ok ou les Dents de la Meurthe. En 2023, il rejoint la Cie Histoire d'Eux.

### **Fanny BEAUDOING**

*Scénographe et marionnettiste*

Après avoir suivi des études en Master Art et Culture à la faculté de Metz, où elle s'est formée aux côtés de Chantal Guinebault, elle choisit de s'orienter vers la scénographie. Elle met parallèlement en pratique ses connaissances théoriques en collaborant avec le Théâtre Universitaire de Metz, le collectif Insensible ou la Cie Vendimorem qu'elle co-fonde. Elle se lance également dans la création de costumes en participant notamment à la création d'Intermonde avec la Cie du Bredin. Elle rejoint la Cie Histoire d'Eux en 2019 pour laquelle elle œuvre en tant que régisseuse et scénographe sur les deux dernières créations de la Cie.

### **Simon GÉLARD**

*Scénographe*

Il voyage entre chapiteaux et bateaux, entre tournées et créations. Lorsqu'il est en Lorraine, il est membre actif du collectif Memô, mais également constructeur au Théâtre de la Manufacture. Il travaille aussi en Belgique comme régisseur plateau et technicien de chapiteau avec les Baladins du Miroir, en Allemagne comme technicien de chapiteau avec le Cirque Bouffon, dans la Drôme comme constructeur aux ateliers de La Griotte, et en mer comme technicien-artiste-marin au sein du collectif Festina Lente.

### **Antoine ELIAS**

*Vidéaste*

Né le 24 janvier 1990 à Saint-Denis de La Réunion, Antoine Elias se prend de passion pour la musique au cours de son cursus au lycée Henri Chopin à Nancy. Après l'obtention du Bac, Antoine poursuit un cursus d'un an à la Jazz Academy International au bout duquel il obtient le diplôme avec mention. Souhaitant développer une pratique plus large de la musique, il s'inscrit au département des Musiques improvisées au Conservatoire de Strasbourg en 2010 et obtient son DEM en 2013, tout en développant une activité d'enseignement avec des cours de piano, de l'éveil musical et des ateliers. De 2015 à 2020, il sera chargé d'enseignement du son à l'ENSAD Nancy, qui sera pour lui

l'occasion d'élargir et d'approfondir ses pratiques musicales et pédagogiques et aussi à en développer de nouvelles telles que l'électronique, la programmation et la vidéo



# FICHE TECHNIQUE PREVISIONNELLE



**Structure :** 15m x 12m au sol ; Hauteur : 4m50  
Destiné à l'espace public (surface plane)  
mais pourra se jouer dans une salle de taille suffisante.

**Montage 3H \ Démontage 1H30**

## Besoins humains :

- 3 personnes pour le montage et le démontage
- 3 personnes pour la préparation culinaire (3H)

## Autonome Son et Lumière

**Besoin électrique :** 2 alimentations 220V 16A

**Tout public à partir de 6 ans**

**Jauge 90 personnes**

**Durée 1H30 repas compris**

La proposition gastronomique, préparée dans le respect des normes sanitaires en vigueur, sera adaptée à tous types de régimes alimentaires (vegan, halal...).

Un prolongement au spectacle tel qu'un temps d'échange et un temps musical festif est en cours d'élaboration.

## SCHEMA

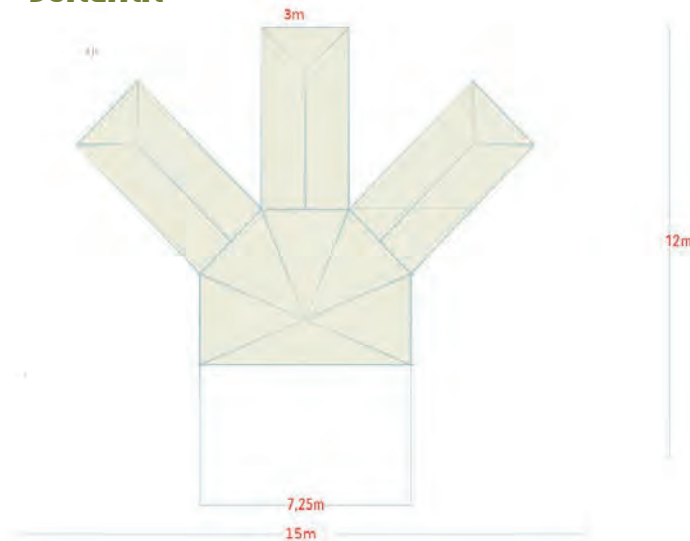

## INSPIRATION



## MAQUETTE





# CALENDRIER DE CREATION

## **16 au 31 janvier 2023 :**

Séjour de recherche et de rencontres à la Réunion  
Détail dans le document « A la recherche du pur créole »

## **13 au 17 mars 2023 :**

Premières recherches d'écriture et d'explorations artistiques à la Fabrique des clairs chènes

## **22 au 26 mai 2023 :**

Seconde résidence d'écriture et d'explorations artistiques à la Fabrique des clairs chènes

## **4 au 7 septembre 2023 :**

Temps de travail consacré à l'élaboration du dispositif scénique et du dispositif vidéo avec Antoine Elias à la Fabrique des clairs chènes

## **13 au 17 novembre 2023 :**

Premières propositions avec le dispositif vidéo et premier test en public à la Fabrique des clairs chènes

## **15 au 19 janvier 2024:**

Seconde phase de proposition d'écriture et test en public de l'espace scénique à la Fabrique des clairs chènes

## **19 au 23 février 2024 :**

Stage professionnel « le montage dans le théâtre d'objet » dirigé par Marie Carrignon au Théâtre de cuisine à la Friche de mai à Marseille

## **4 au 8 mars 2024 :**

Temps de création spécifique aux saynètes réalisées en théâtre d'objet suite à l'expérience du stage au Théâtre de cuisine au FMTM

## **1er au 6 avril 2024 :**

Résidence au théâtre du bât de l'âne à Saint Jean de Trézy

## **22 au 27 avril 2024 :**

Résidence à l'Espace Georges Sadoul de Saint-Dié, co-producteur du spectacle, sous le regard de Yacopo Faravelli, metteur en scène de la compagnie Anonima Teatro

## **Mai - Juin 2024:**

Premières présentations de travail en extérieur avec la scénographie, en collaboration avec le Mémô et la mairie de Nancy et La Filoche / Espace culturel à Chaligny

## **10 au 13 juillet 2024 :**

Présentation d'une maquette aux rencontres « l'aube de la création » au festival Chalon dans la rue



# PREMIERES REPRESENTATIONS

## **Fin juillet à septembre**

- Au Tambouille festival à Bruyères (88)
- Au festival les dindes folles à Rivolet (69)
- Au festival Touche du bois au Grand Pressigny (37)
- Au festival Caravan'hôtes à Villefranche de Lonchat (24)
- Au théâtre de verdure à Vagny (88)
- A Wittelsheim dans le cadre de la programmation estivale (68)
- A l'ouverture de saison de la note bleue à Ruminghem (62)
- Au festival Sous l'barnum à Saint Jean de Trézy (71)
- Au festival Pop-up à Nancy (54)
- Au festival bords de scènes à Commercy (55)



COMPAGNIE HISTOIRE D'EUX

[www.histoire-deux.com](http://www.histoire-deux.com)

Responsable technique : Yannick Toussaint

06.72.83.41.09

[yannick.toussaint@histoire-deux.com](mailto:yannick.toussaint@histoire-deux.com)